

St Gilles Gillis

1 0 6 0



Charte graphique : **Saint-Gilles**

Cette charte s'adresse à tous
les utilisateurs de la nouvelle identité
graphique de la commune de Saint-Gilles.

1 0 6 0



Direction de la communication :

la commune de Saint-Gilles – Belgique

Place M. Van Meenen 39
1060 Saint-Gilles

Rubin Lionel

T + 32 (0)2 563 11 31
lrubin@stgilles.irisnet.be

www.stgilles.irisnet.be

1 0 6 0



St Gilles Gillis

1 0 6 0



Sections Principales

- pg 06 • **Logotype**
- pg 22 • **Couleurs**
- pg 25 • **Typographies**

Logotype

- pg 07 · **Logo principal**
- pg 09 · **Pictogramme**
- pg 11 · **Zone de protection**
- pg 13 · **Construction technique**
- pg 14 · **Utilisation**
- pg 15 · **Composition alternative**
- pg 19 · **Traitements interdits**
- pg 21 · **Dimension logotype**

Logotype

Typographie + Pictogramme (en noir)

St Gilles Gillis ^{1 0 6 0} 

format minimum : 12 mm (hauteur)

St Gilles Gillis ^{1 0 6 0}   12 mm

Logotype

Typographie + Pictogramme (en réserve)

St Gilles Gillis 

format minimum : 12 mm (hauteur)

St Gilles Gillis   12 mm

Pictogramme

Version en noir

Afin de dynamiser l'identité, il est possible d'utiliser le pictogramme seul

1 0 6 0

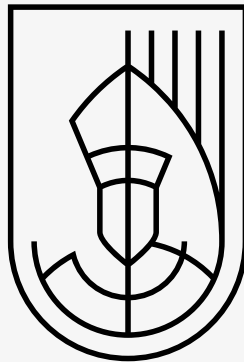

format minimum : 12 mm (hauteur)

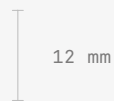

12 mm

Pictogramme

Version en réserve

Afin de dynamiser l'identité, il est possible d'utiliser le pictogramme seul

1 0 6 0

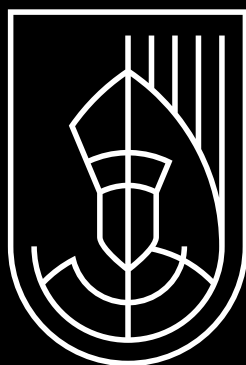

format minimum : 12 mm (hauteur)



Logotype

Zone de protection

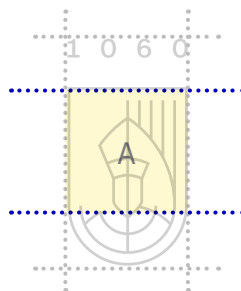

Pictogramme

Zone de protection

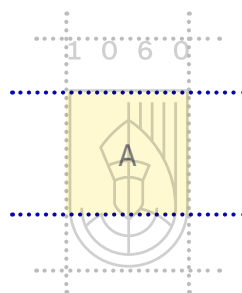
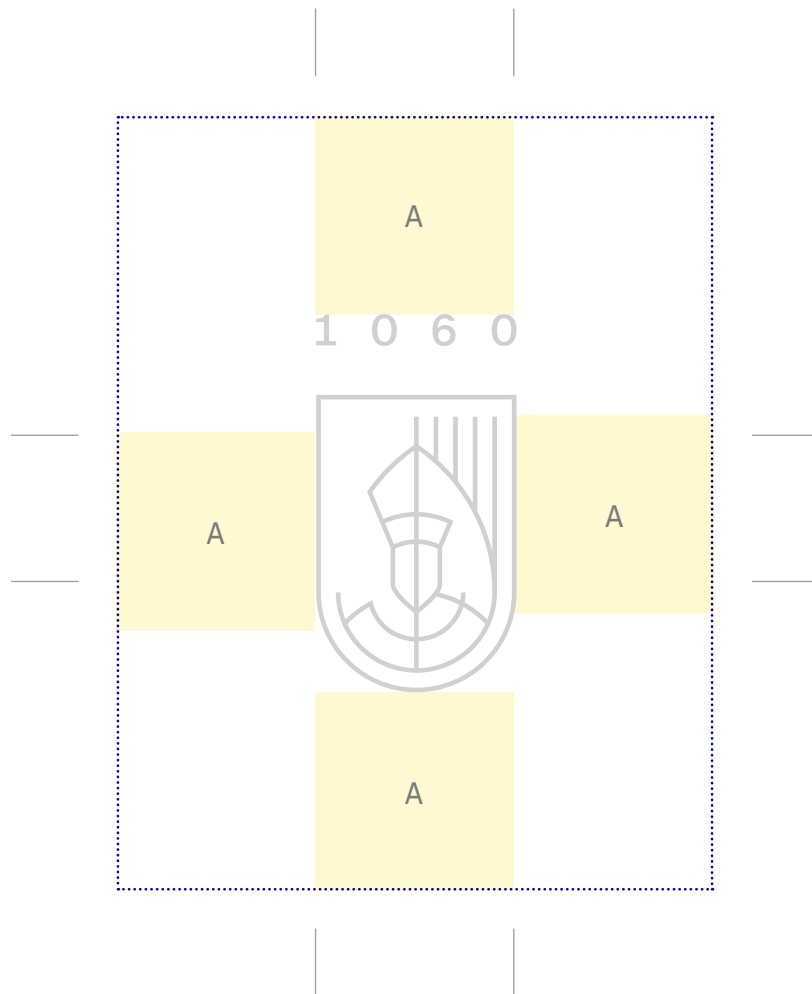

Logotype

Construction technique



Pictogramme

Construction technique

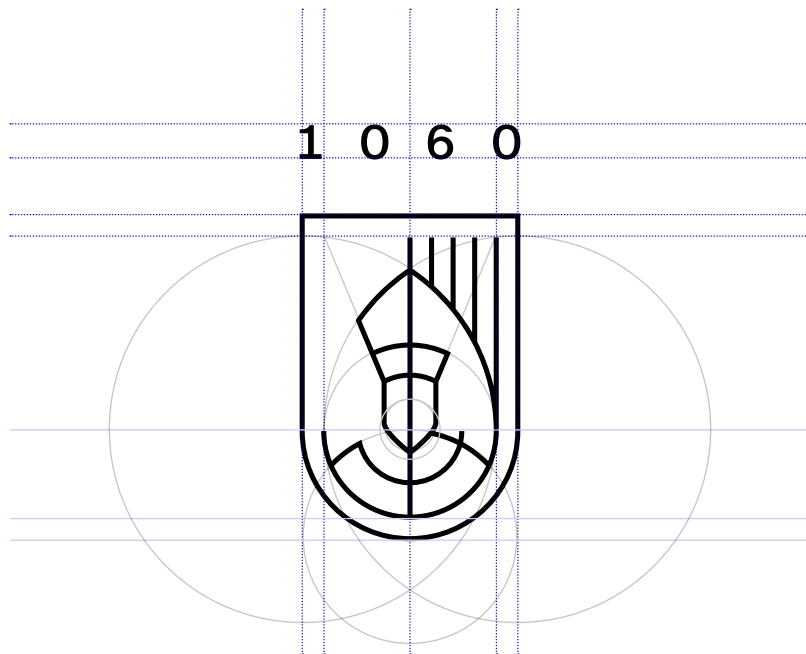

Logotype

Composition alternative

Une composition alternative permet d'utiliser le logotype sur des supports plus étroits.

**St Gilles
Gillis**

1 0 6 0

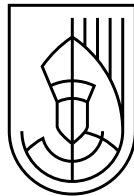

Logotype

Construction technique

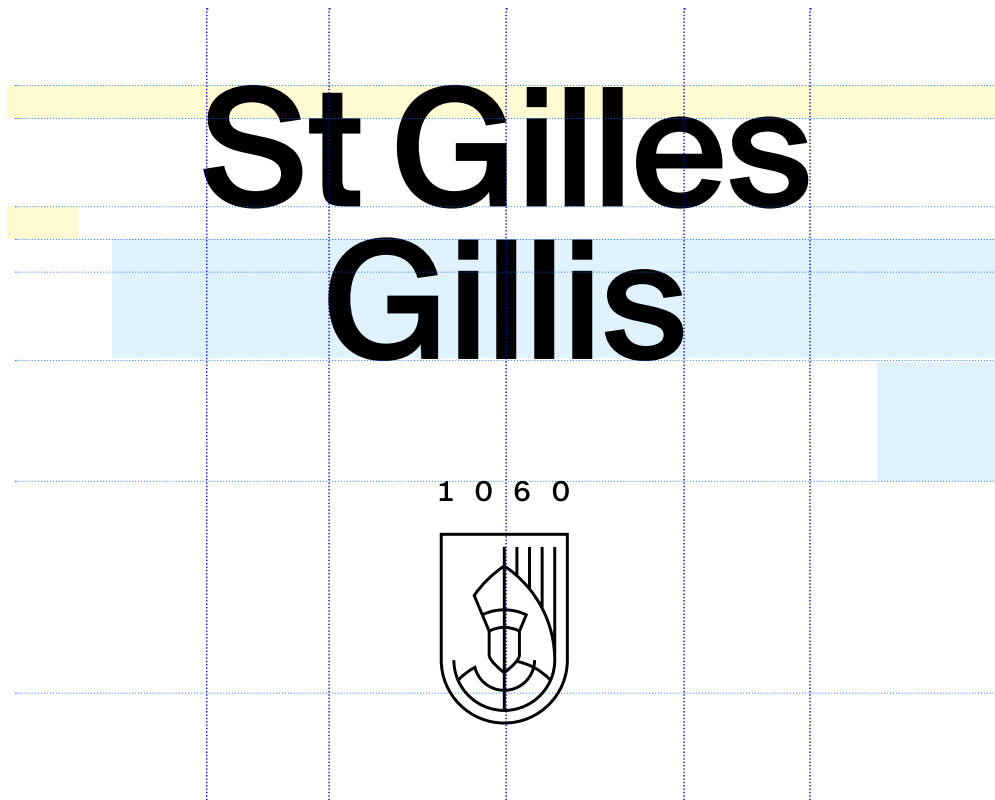

Logotype

Utilisations

Le logotype sera toujours utilisé en noir ou en blanc, qu'il soit placé sur des images et sur des fonds colorés.

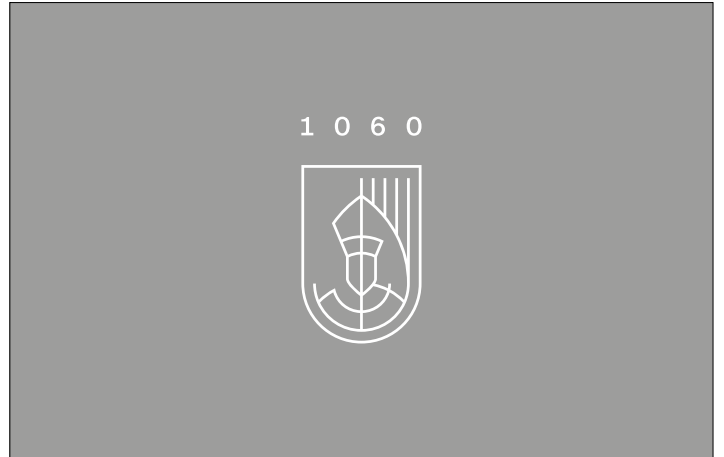

Lorsque l'intensité lumineuse du fond est supérieure à 35%, veillez à utiliser la version noire du logotype.

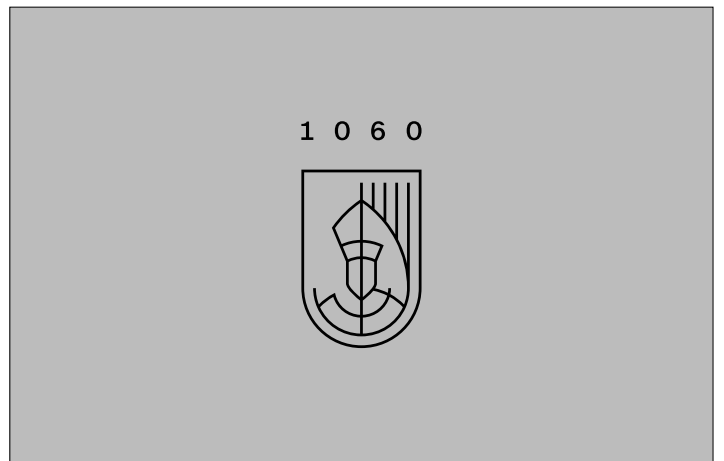

Logotype

Traitements interdits:

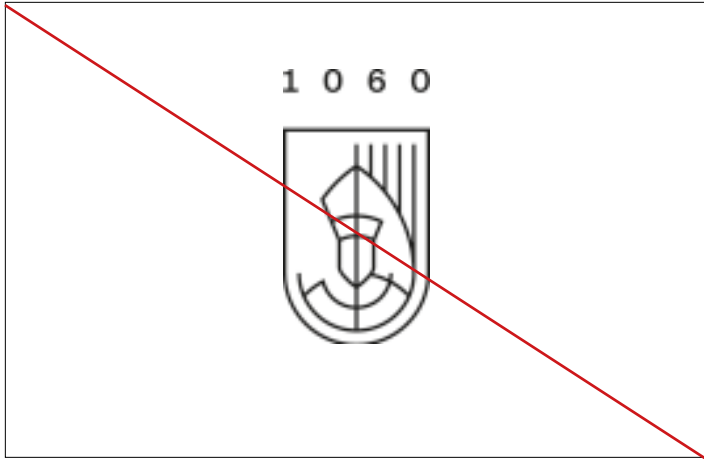

Flou

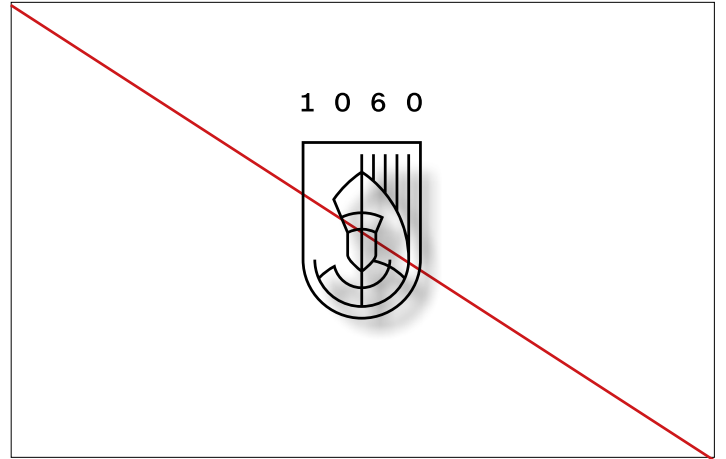

Ombre

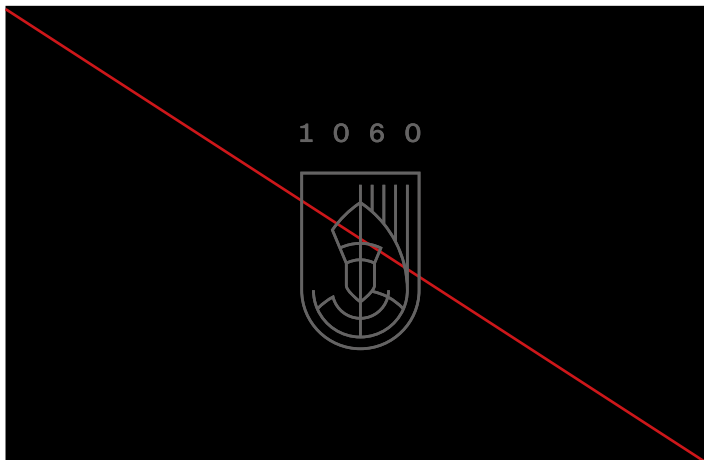

Ton sur ton

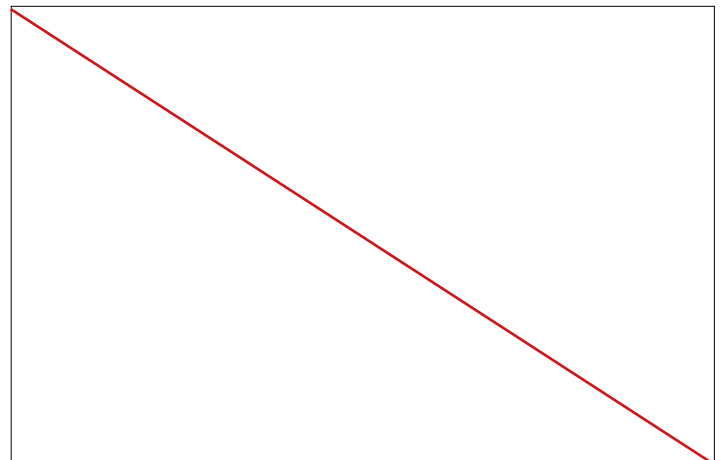

Dégradé

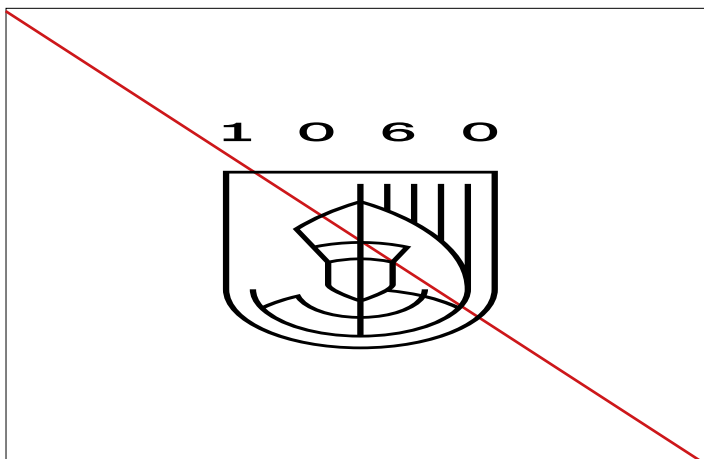

Déformation

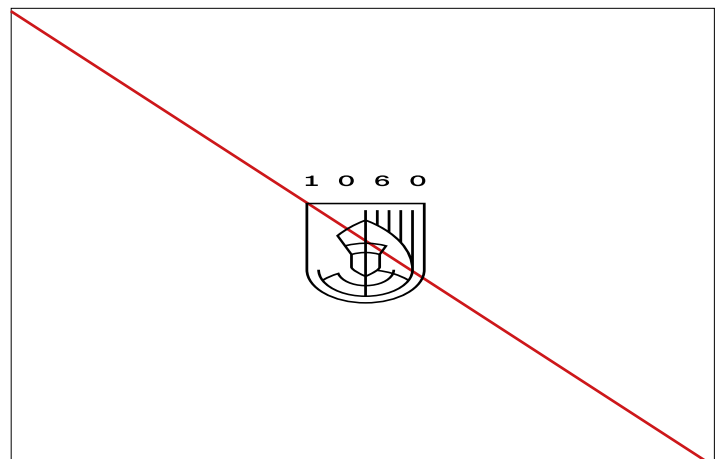

Compression

Logotype

Traitements interdits:

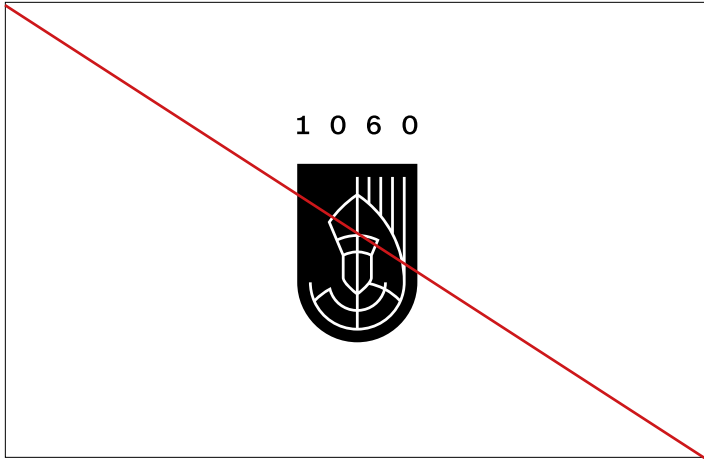

jamaïs de fond au pictogramme

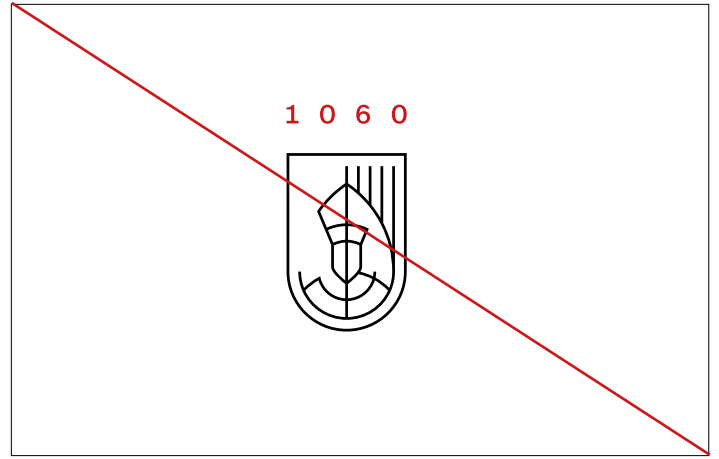

toujours monochrome

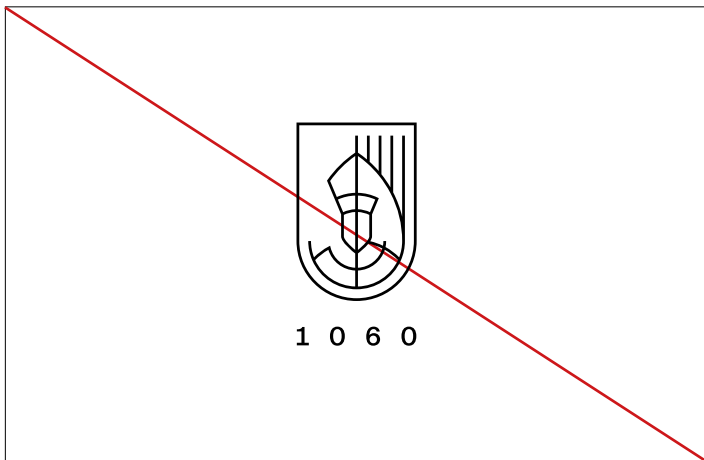

ne pas déplacer le code postal

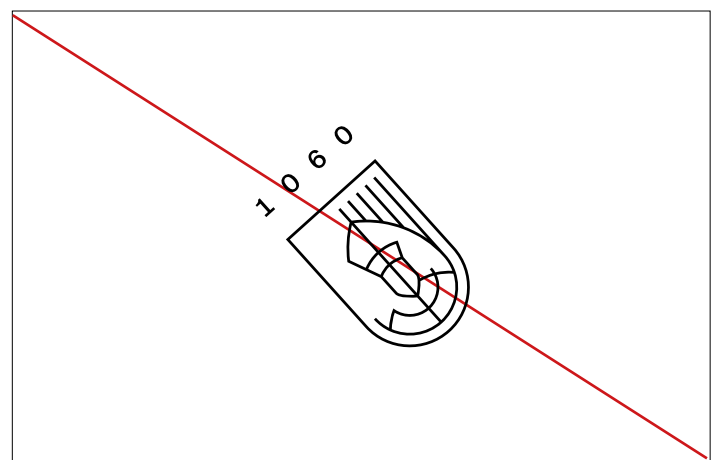

pas de rotation

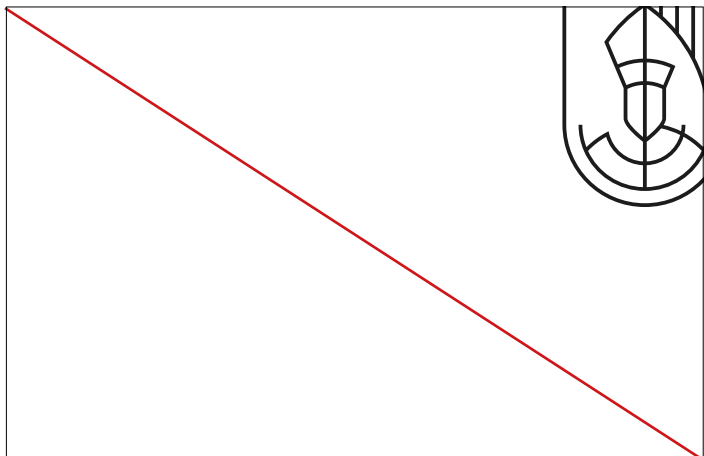

L'emblème doit toujours apparaître et être composé dans son intégralité

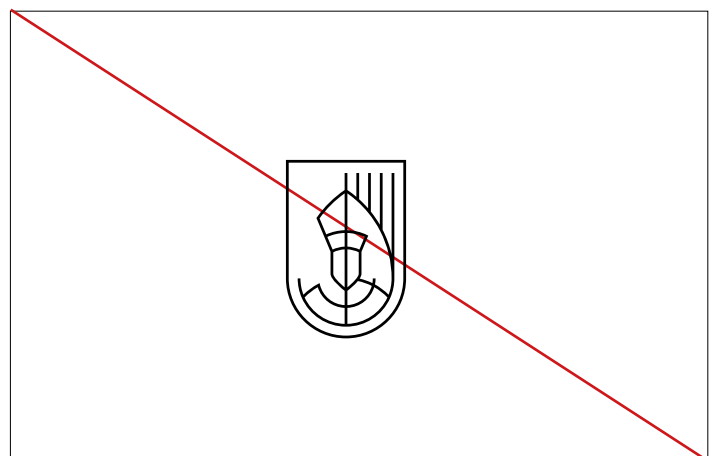

ne pas dissocier le code postal du pictogramme

Logotype

Dimensions minimales du logotype : Print

Le logotype ne peut être utilisé sous 12 mm de hauteur, en-dessous de cette taille veuillez à choisir l'une des versions alternatives.

format minimum : 12 mm (hauteur)



format minimum : 06 mm (hauteur)



format minimum : 12 mm (largeur)



Logotype

Dimensions minimales du logotype : Web

Le logotype ne peut être utilisé sous 300 pixel de largeur, en-dessous de cette taille, veuillez à choisir l'une des versions alternatives.

format minimum : 300 px (largeur)



format minimum : 15 px (hauteur)



format minimum : 30 px (largeur)

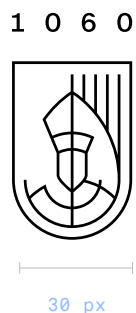

Couleurs

pg23 • **Pantone + CMJN + RVB**

Couleurs

Pantone + CMJN + RVB + HEX

Le noir et le blanc sont les couleurs exclusives de l'identité visuelle de Saint-Gilles.
Référez-vous à la page 17 de cette charte pour définir la couleur utile.

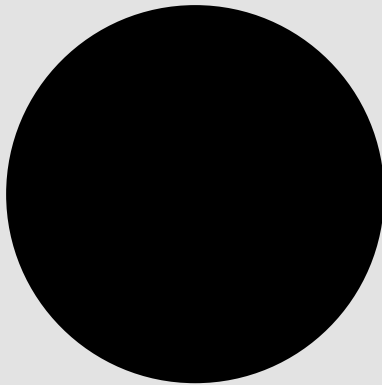

C : 000
M : 000
J : 000
N : 100

R : 000
V : 000
B : 000

HEX: # 000000



C : 000
M : 000
J : 000
N : 000

R : 255
V : 255
B : 255

HEX: # 00739f

Couleurs secondaire

Pantone + CMJN + RVB + HEX

Ces deux couleurs sont privilégiées pour accompagner l'identité visuelle de Saint-Gilles.

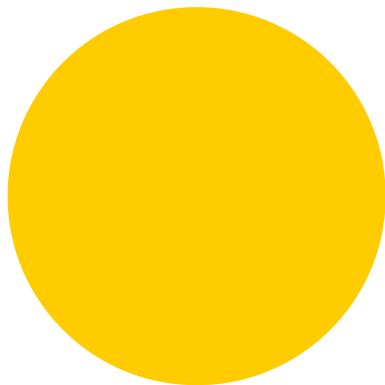

C : 000
M : 020
J : 100
N : 000

R : 250
V : 204
B : 000

HEX # ffcc00

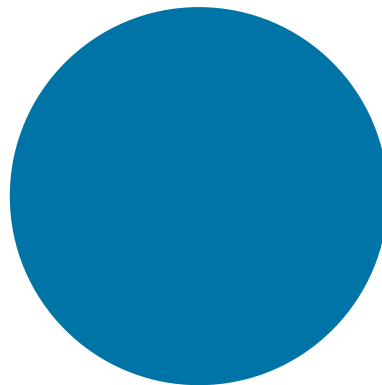

C : 100
M : 040
J : 020
N : 000

R : 000
V : 116
B : 166

HEX # 0074a6

Typographies

- pg 26 . **Typographie principale**
- pg 27 . **Typographie secondaire**

Typographies

Typographie principale

La police de caractère Suisse Int'l Medium est la typographie principale de l'identité visuelle de Saint-Gilles, tant pour les titrages que pour les textes.

**Suisse
Int'l**

by
Swiss Typefaces

Medium

ABCDEFGHIJKLMNOPQRSTUVWXYZ

abcdefghijklmnopqrstuvwxyz

0123456789,;.:?!@«»*#%&()

**Suisse
Int'l**

by
Swiss Typefaces

Medium Italic

ABCDEFGHIJKLMNOPQRSTUVWXYZ

abcdefghijklmnopqrstuvwxyz

0123456789,;.:?!@«»*#%&()

Typographies

Typographie secondaire

Une version Light de la Suisse Int'l pourra accompagner la typographie principale de Saint-Gilles lorsqu'un niveau complémentaire de lecture est nécessaire.

Suisse
Int'l

by
Swiss Typefaces

Light

ABCDEFGHIJKLMNOPQRSTUVWXYZ

abcdefghijklmnopqrstuvwxyz

0123456789,;:?!@«»*#%&()

Suisse
Int'l

by
Swiss Typefaces

Light italic

ABCDEFGHIJKLMNOPQRSTUVWXYZ

abcdefghijklmnopqrstuvwxyz

0123456789,;:?!@«»*#%&()

1 0 6 0



identité
développée par :

STOËMP

stoempstudio.com
info@stoempstudio.com